

# ESPECIFICACIONES CHRYSLER PT CRUISER

Este catálogo es una publicación de DaimlerChrysler Corporation. Todas las imágenes y especificaciones del producto están sujetas a cambios. DaimlerChrysler se reserva el derecho a modificar, sin previo aviso ni obligación, todos los aspectos que considere necesarios para la mejora del producto por razones de diseño y/o marketing. Sentry Key, UConnect, Mopar y ParkSense son marcas registradas de DaimlerChrysler Corporation. Boston Acoustics es una marca registrada de Boston Acoustics, Inc. Bluetooth es una marca registrada de Bluetooth SIG Inc. YES Essentials y Preferred Suede son marcas registradas de Milliken & Co. iPod es una marca registrada de Apple Computer, Inc.

De acuerdo con la directiva de la Unión Europea sobre el reciclado de Vehículos al Final de su Vida (End of Life Vehicles - ELV)\*, cuando su Chrysler llegue al final de su larga y exitosa vida nos ocuparemos de recogerlo y depositarlo de forma no perjudicial para el medio ambiente. Pero antes de que llegue ese momento, le esperan muchos buenos momentos al volante.

La información incluida en este catálogo corresponde al Modelo 2007.

\*Aplicable según las disposiciones adoptadas por cada país para vehículos con PMA inferior a 3,5 Tm. Los vehículos Chrysler cumplen desde hace años los requisitos legales en materia de diseño reciclable. Disponemos de una red de puntos de recogida y centros de desmontaje para los vehículos retirados de la circulación, donde su vehículo podrá ser reciclado de forma ecológica. Al mismo tiempo, las posibilidades de reciclado de nuestros vehículos y sus componentes son objeto de continua investigación y mejora, ello significa que los vehículos Chrysler seguirán alcanzando en el futuro mayores porcentajes de reciclado.



Información: 902 352 352

[www.chrysler.es](http://www.chrysler.es)

Impreso en Europa

7S1PTEN1208(4M)

09/06

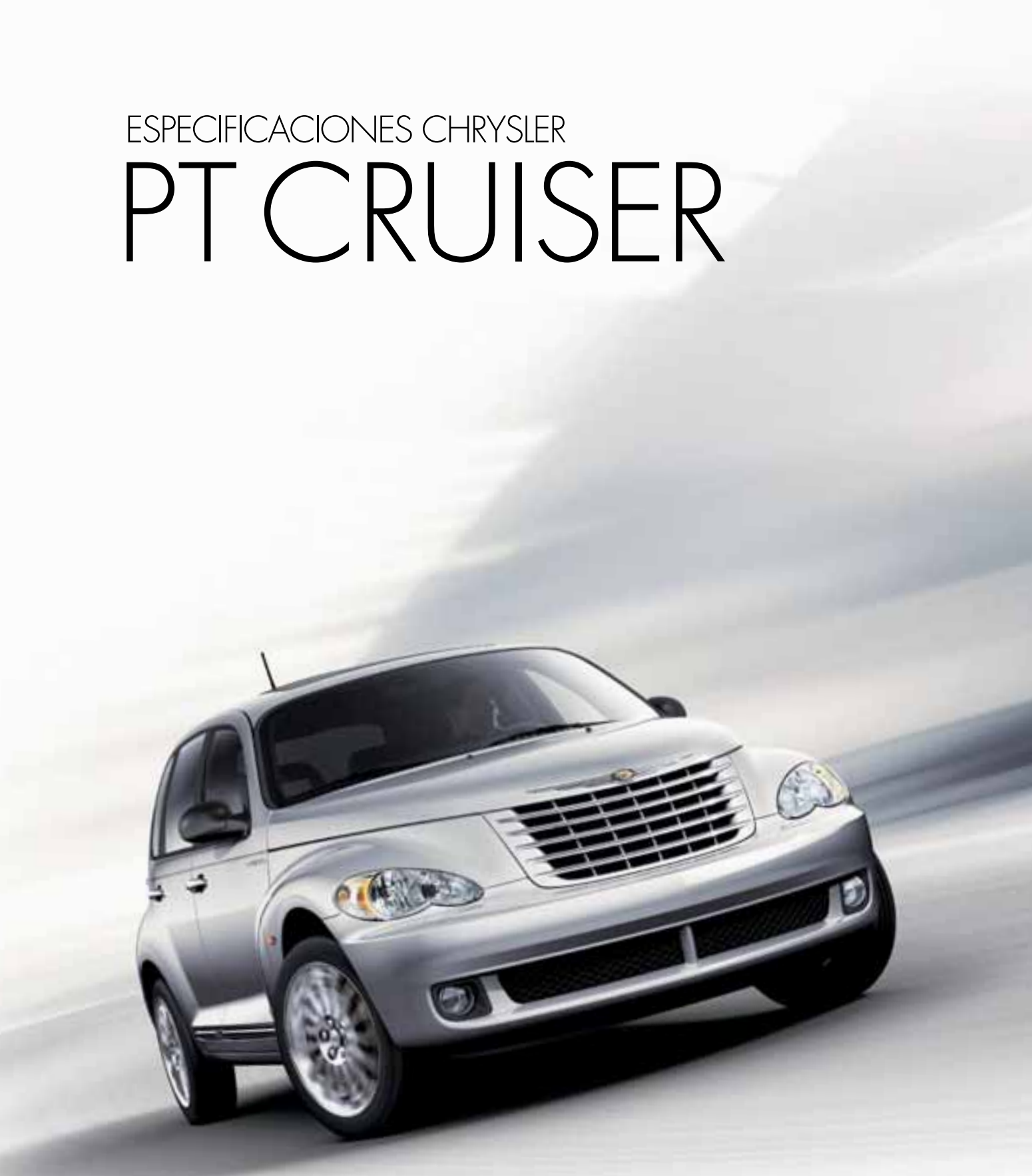



Hay algo muy estimulante y atractivo en la consola central con acabados en Plata Satinada. Desde el clásico reloj firmado con el emblema alado de Chrysler y las estéticas salidas de aire, hasta los accesibles mandos de la climatización y del sistema de sonido. Una interesante alternativa es el cambiador de 6 CDs/MP3 con altavoces y amplificador Boston Acoustics® (opcional), capaz de proyectar la música con sensacional nitidez.



El versátil interior del PT Cruiser combina evocadores toques de diseño retro con un innovador confort para cinco adultos. A la hora de elegir la tapicería, el cuero en color Gris Pizarra es una elegante posibilidad. El pomo esférico acciona el cambio manual de 5 velocidades o el cambio automático con función manual AutoStick® (opcional). La amplia consola central dispone de espacio para teléfono móvil, vasos y CDs. El asiento trasero plegable asimétricamente (65/35) y el asiento del acompañante abatible contribuyen a la enorme versatilidad del PT Cruiser.



A Llantas de Aluminio Lacado de 17"  
 B Llantas de Aluminio Cromado de 16"  
 C Llantas de Aluminio Lacado de 16"  
 D Llantas de Acero de 15" con Embellecedor Plateado

	A	B	C	D
PT Cruiser GT	S			
PT Cruiser Limited		S		
PT Cruiser Touring			S	
PT Cruiser Classic				S

S = De serie, O = Opcional.



El PT Cruiser está impulsado por una gama de eficaces motores. Por ejemplo, el 2.4 proporciona 143 CV a 5.200 rpm y 214 Nm de par motor a 4.000 rpm. El refinado y económico 2.2 CRD (Common-Rail Diesel) ofrece 150 CV a 4.200 rpm y un excepcional par motor de 300 Nm entre 1.600 y 2.600 rpm.

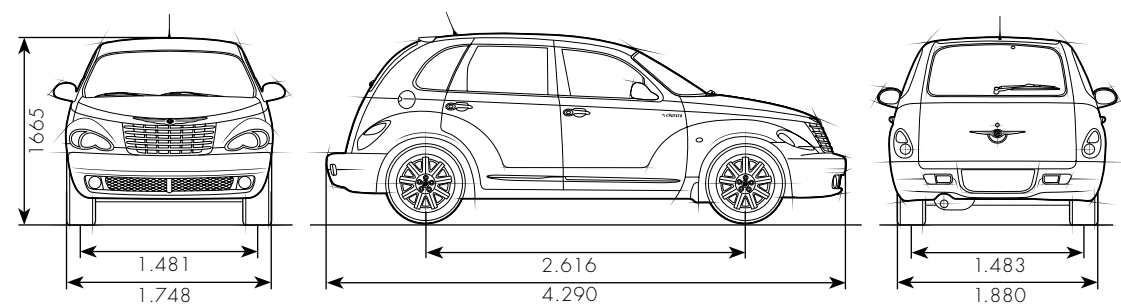

## COLORES EXTERIORES

	Negro Sólido	Azul Océano Metalizado	Rojo Brillante Metalizado	Gris Plata Metalizado	Blanco Vainilla	Mandarina Metalizado	Amarillo Pastel	Verde Ópalo Metalizado
GT	1,2	1	1,2	1	1,2	2	1,2	1
Limited	3,4	3	3,4	3	3,4	4	3,4	3
Touring	5,6	5	5,6	5	5,6	6	5,6	5
Classic	5,7	5,7	5,7	5,7	5,7	N/D	N/D	5,7

N/D = No disponible.

## TAPICERÍAS

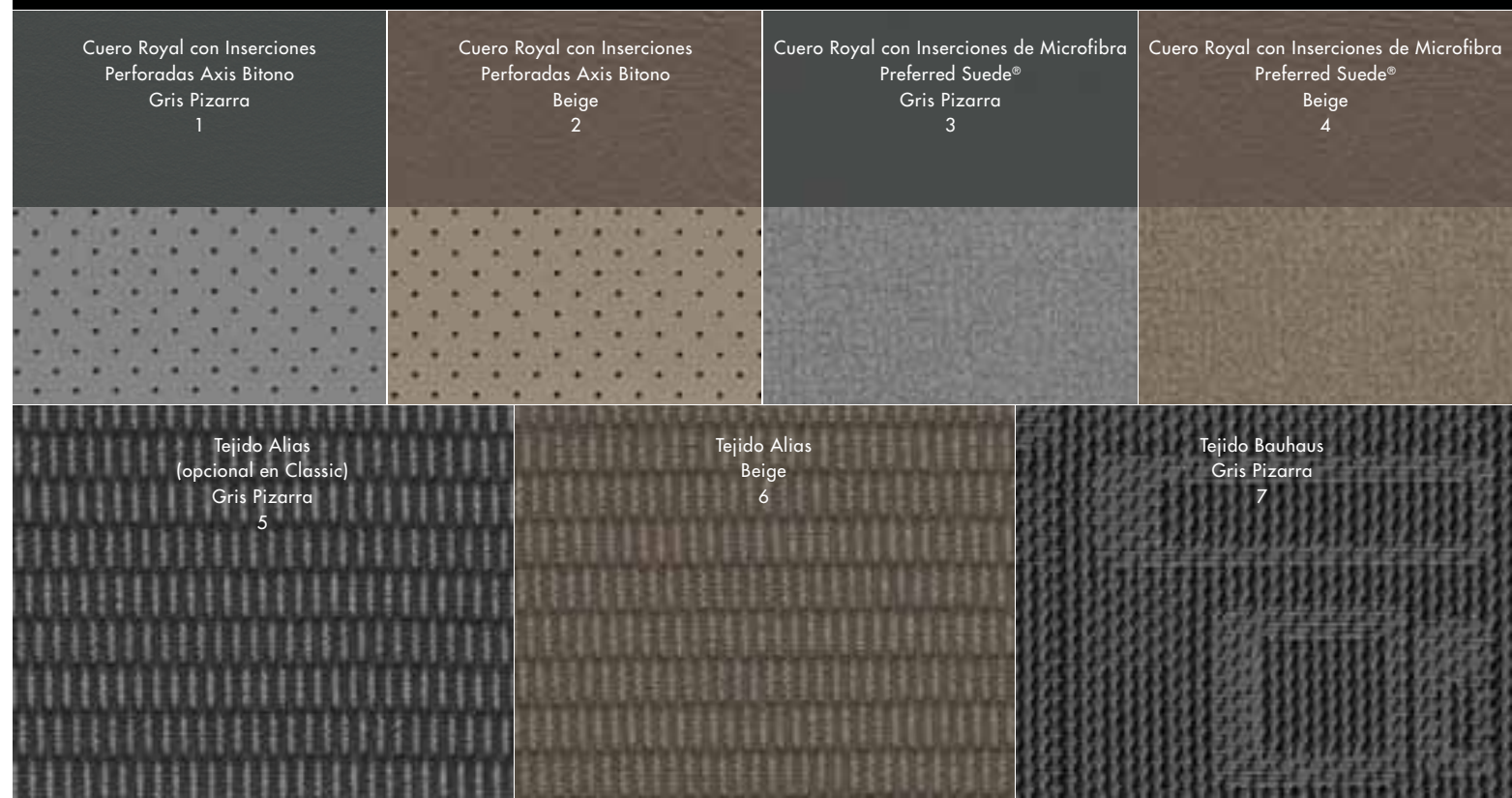



Los Accesorios Originales Chrysler firmados por Mopar se adaptan al activo estilo de vida del PT Cruiser. Realizado en aluminio anodizado, el portaesquí con capacidad para seis pares de esquís o cuatro tablas de snowboard integra cerraduras con tapas resistentes a la corrosión. El portaequipajes de techo fácilmente desmontable es la base para soportes específicos como el portabicicletas de techo. Accesorios de estilo como el embellecedor cromado para la tapa del depósito de combustible, las llantas cromadas de 16" con diseño de 5 radios y los embellecedores iluminados para los umbrales de las puertas permiten una sugerente personalización del PT Cruiser.



La gama de accesorios Mopar también incluye inteligentes ideas de sonido y comunicación. El sistema RAK integra radio AM/FM, cassette y cambiador de 6 CDs compatible con MP3 / WMA (Windows Media Audio). Alojado en la guantera, el módulo interfaz permite integrar su iPod® en el sistema de sonido. El sistema manos libres UConnect® para móviles Bluetooth®<sup>(1)</sup> le mantiene comunicado sin restar atención a la conducción. La asistencia trasera al aparcamiento ParkSense®<sup>(2)</sup> detecta posibles obstáculos en el entorno.

<sup>(1)</sup>Compatible con móviles Bluetooth® versión 1.0 o superior. <sup>(2)</sup>Reconozca siempre el entorno antes de maniobrar marcha atrás.

	Classic	Touring	Limited	GT
MOTOR / TRANSMISIÓN				
1.6 16V SOHC / Manual de 5 velocidades	0	0		
2.2 CRD (Common Rail Diesel) / Manual de 5 velocidades		0	0	
2.4 16V DOHC / Automática de 4 velocidades con AutoStick			0	
2.4 Turbo 16V DOHC / Manual de 5 velocidades Getrag				0
SISTEMAS Y DISPOSITIVOS				
Sistema de Frenos — Discos delanteros / tambores traseros con ABS (con motor 1.6)	S	S		
— Cuatro discos con ABS y Control de Tracción a Baja Velocidad (no disponible con motor 1.6)	S	S	S	S
Depósito de Combustible — De 57 litros, tapa con anclaje	S	S	S	S
Control de la Velocidad de Crucero — Electrónico, con mandos en el volante (no disponible con motor 1.6; en Classic, Touring y Limited incluido con cambio automático)	0	0	S	S
Suspensión — Delantera: independiente, con columnas McPherson y barra estabilizadora. Trasera: eje torsional con brazos de control, muelles helicoidales, amortiguadores y articulación de Watt	S	S	S	S
— Suspensión con reglaje confort	S	S	S	
— Suspensión con reglaje deportivo				S
EQUIPAMIENTO EXTERIOR				
Lunas — Con filtro solar, en todas las ventanas	S	S	S	S
Faros — Halógenos, cuádruples	S	S	S	S
— Faros antiniebla / Piloto antiniebla trasero		S	S	S
Retravisores Exteriores — Eléctricos, térmicos y plegables	S	S	S	S
Techo Solar — Eléctrico, con función de apertura con una pulsación y celosía deslizante		0	0	0
Spoiler Trasero — En el color de la carrocería, situado sobre el portón	S	S	S	
— Spoiler deportivo en el color de la carrocería, situado sobre el portón				S
Neumáticos — 195/65 R15	S			
— 205/55 R16		S	S	
— 205/50 R17 XL				S
Llantas — 15" de acero	S			
— 16" de aluminio lacado en plata		S		
— 16" de aluminio cromado			S	
— 17" de aluminio lacado en plata				S
Limpiaparabrisas — Con 2 velocidades y modo intermitente variable	S	S	S	S
— Limpia / lavaluneta trasera con modo intermitente	S	S	S	S
EQUIPAMIENTO INTERIOR				
Aire Acondicionado — Con control manual de la temperatura (Filtro de partículas)	S	S	S	S
Consola Central — Con sujetavos, portamonedas, compartimento para CDs, reposabrazos deslizante con dos espacios multifunción y toma auxiliar de corriente	S	S	S	S
Luneta Trasera Térmica	S	S	S	S
Cierre de Puertas — Centralizado, con bloqueo automático en función de la velocidad del vehículo	S	S	S	S
— Tiradores de puertas cromados (incluidos en el Paquete de Acabados Cromados)	S	S	S	S
Centro Electrónico de Información del Vehículo (EVIC) — Pantalla con funciones programables, incluye brújula, temperatura exterior, dial del sistema de sonido, consumo medio, autonomía disponible y tiempo de viaje transcurrido (no disponible con motor 1.6)		S	S	S
Alfombrillas — Delanteras y traseras, de moqueta	0	0	0	
— De lujo, las delanteras con emblema "GT" bordado				S
Acabado del Salpicadero — Paneles en color a juego con la carrocería; para Rojo Infierno, Azul Océano, Amarillo Pastel y Ópalo Metalizado	S	S	S	S
— Paneles en Plata Brillante; para Gris Plata Metalizada, Negro Sólido y Blanco Vainilla	S	S	S	S
Iluminación Interior — Plafón con apagado gradual, maletero iluminado	S	S	S	S
— Iluminación ambiental en la consola central	S	S	S	S
Tomas Auxiliares de Corriente — En la consola central, el salpicadero y el maletero, de 12 V	S	S	S	S
Bandeja Trasera Multiposición — Sobre el maletero, con ganchos para bolsas	S	S	S	S
Pomo del Cambio — Estéférico en color a juego con la tapicería (Gris Pizarra o Beige), palanca del cambio cromada	S	S	S	
— Estéférico con acabado Plata Satinada, palanca del cambio cromada				S
Dirección — De cremallera, asistida	S	S	S	S
Columna de la Dirección — Regulable en altura	S	S	S	S
Volante — De vinilo	S			
— De cuero		S	S	
— De cuero, radios con acabado Plata Satinada				S
Elevalunas — Eléctricos, los delanteros accionables con una sola pulsación, los traseros desconectables	S	S	S	S
ASIENTOS				
— Asiento del acompañante plegable en plano	S	S	S	S
— Tapicería de cuero				S
— Tapicería de cuero / ante perforado			S	

	Classic	Touring	Limited	GT
ASIENTOS (CONTINUACIÓN)				
— Asientos delanteros calefactables			S	S
— Asiento del conductor con soporte lumbar ajustable manualmente			S	S
— Asiento del conductor regulable eléctricamente en 6 direcciones	S	S	S	S
SISTEMAS DE SONIDO Y NAVEGACIÓN				
Radio — Radio AM/FM RDS y lector de CDs	0	0	0	0
— Radio AM/FM RDS y cambiador de 6 CDs/MP3	0	0	0	0
— Radio AM/FM, lector de CDs/MP3 y sistema de navegación GPS con indicaciones giro a giro	0	0	0	0
Sistema de sonido — 6 altavoces	S	S	S	S
— Sistema Boston Acoustics®, incluye 6 altavoces de alta fidelidad y amplificador digital de 368 W (no disponible con motor 1.6)		0	0	0
SEGURIDAD Y PROTECCIÓN ANTIRROBO				
Airbags <sup>(1)</sup> — Frontales multietapa de nueva generación, para conductor y acompañante	S	S	S	S
— Laterales, integrados en los asientos delanteros, para conductor y acompañante	S	S	S	S
Sistema de Arranque Seguro con Cambio Automático — Impide abandonar la posición "Park" si no se presiona el pedal del freno			S	
Bloqueo de Seguridad Infantil — En las puertas traseras	S	S	S	S
Anclajes para Asientos Infantiles (LATCH/ISOFIX) — Superiores e inferiores, facilitan la segura instalación de asientos infantiles compatibles	S	S	S	S
Sistema de Arranque Seguro con Cambio Manual — Impide poner en marcha el motor si no se presiona el pedal del embrague	S	S	S	S
Protección Dinámica contra Impactos Laterales — Con barras de acero en las puertas, travesaño especial y refuerzos estructurales en la carrocería	S	S	S	S
Sistema de Entrada sin Llave / Iluminación de Acceso — Con mando a distancia que activa el cierre centralizado de puertas / portón trasero. Incluye 2 mandos con tecnología de código aleatorio	S	S	S	S
Alarma Antirrobo				S
Sentry Key — Inmovilizador electrónico antirrobo	S	S	S	S

S = De serie. 0 = Opcional.

<sup>(1)</sup> Airbags con menor presión de despliegue homologados por las Normas Federales Norteamericanas. Siempre utilicen los cinturones de seguridad. Los menores de 12 años deben viajar en el asiento trasero con un sistema de sujeción adecuado o con el cinturón de seguridad ajustado correctamente según su peso y edad.

	PT Cruiser
DIMENSIONES INTERIORES*	
Altura para la cabeza — Plazas delanteras / traseras	996 / 1.003
Espacio para las piernas — Plazas delanteras / traseras	1.032 / 1.038
Anchura a nivel de los hombros — Plazas delanteras / traseras	1.368 / 1.361
Anchura a nivel de las caderas — Plazas delanteras / traseras	1.273 / 1.185
Número de plazas	5
Volumen del habitáculo (litros)	2.820
Capacidad del maletero — sin bandeja trasera (litros)	620
Capacidad total de carga — sin asiento trasero (litros)	1.818
DIMENSIONES EXTERIORES*	
Distancia entre ejes	2.616
Longitud total	4.290
Anchura total	1.748
Altura total	1.665
Ancho de vías — Eje delantero / trasero	1.481 / 1.483
Coefficiente aerodinámico (Cd)	0,377
PESOS Y CAPACIDADES	
Peso en orden de marcha, con conductor (kg)	
— 1.6 con cambio manual	1.480
— 2.2 CRD con cambio manual	1.575
— 2.4 con cambio manual	1.610
Capacidad del depósito de combustible (litros)	57

	PT Cruiser
PESOS Y CAPACIDADES (CONTINUACIÓN)	
Diámetro de giro — de bordillo a bordillo (m)	12,0
Peso máximo remolcable (kg)	1.000
MOTORES	
1.6 16V	
— Tracción	Delantera
— Configuración	4 cilindros en línea
— Cilindrada (cm³)	1.598
— Diámetro por carrera (mm)	77 x 85,8
— Distribución	SOHC
— Alimentación	Iny.sec. multipunto (SMPI)
— Relación de compresión	10,5:1
— Potencia (CV @ rpm)	116 @ 6.300
— Par motor (Nm @ rpm)	157 Nm @ 4.550
— Caja de cambios	Manual de 5 velocidades
2.2 CRD (Common Rail Diesel)	
— Tracción	Delantera
— Configuración	4 cilindros en línea
— Cilindrada (cm³)	2.148
— Diámetro por carrera (mm)	88 x 88,3
— Distribución	DOHC
— Alimentación	Iny. dir. Common Rail
— Relación de compresión	18,0:1
— Potencia (CV @ rpm)	150 @ 4.200
— Par motor (Nm @ rpm)	300 Nm @ 1.600-2.600
— Caja de cambios	Manual de 5 velocidades
2.4 16V	
— Tracción	Delantera
— Configuración	4 cilindros en línea
— Cilindrada (cm³)	2.429

	PT Cruiser
MOTORES (CONTINUACIÓN)	
— Diámetro por carrera (mm)	87,5 x 101
— Distribución	DOHC
— Alimentación	SMPI
— Relación de compresión	9,47:1
— Potencia (CV @ rpm)	143 @ 5.200
— Par motor (Nm @ rpm)	214 Nm @ 4.000
— Caja de cambios	Autom. 4 vel. con AutoStick®
2.4 Turbo	
— Tracción	Delantera
— Configuración	4 cilindros en línea
— Cilindrada (cm³)	2.429
— Diámetro por carrera (mm)	87,5 x 101
— Distribución	DOHC
— Alimentación	SMPI, Turbo VGT / Intercooler
— Relación de compresión	8,1:1
— Potencia (CV @ rpm)	223 @ 5.100
— Par motor (Nm @ rpm)	332 Nm @ 3.950
— Caja de cambios	Manual de 5 velocidades
— Caja de cambios opcional	Autom. 4 vel. con AutoStick®

CONSUMOS Y EMISIONES				
MOTORIZACIÓN	Consumos (l/100 Km)			Emisiones CO <sub>2</sub> (gr/Km)
	Urb.	Extra.	Comb.	
1.6	10,0	6,3	7,7	182
2.2 CRD	9,1	5,6	6,9	185
2.4 Auto	14,2	8,4	10,5	251
2.4 Turbo	13,1	7,8	9,8	232

\*Si no se especifica otra unidad, todas las dimensiones figuran en mm.



Para obtener información sobre los Accesorios Originales Chrysler, consulte a su Concesionario Oficial.

# PT CRUISER



## EQUIPAMIENTO Y MOTORES

	Classic	Touring	Limited	GT
<b>MOTOR / TRANSMISIÓN</b>				
1.6 16V SOHC / Manual de 5 velocidades	0	0		
2.2 CRD (Common Rail Diesel) / Manual de 5 velocidades		0	0	
2.4 16V DOHC / Automática de 4 velocidades con AutoStick			0	
2.4 Turbo 16V DOHC / Manual de 5 velocidades Getrag				0
<b>SISTEMAS Y DISPOSITIVOS</b>				
Sistema de Frenos – Discos delanteros / tambores traseros con ABS (con motor 1.6)	S	S		
– Cuatro discos con ABS y Control de Tracción a Baja Velocidad (no disponible con motor 1.6)	S	S	S	S
Depósito de Combustible – De 57 litros, tapa con anclaje	S	S	S	S
Control de la Velocidad de Crucero – Electrónico, con mandos en el volante (no disponible con motor 1.6; en Classic, Touring y Limited incluido con cambio automático)	0	0	S	S
Suspensión – Delantera: independiente, con columnas McPherson y barra estabilizadora. Trasera: eje torsional con brazos de control, muelles helicoidales, amortiguadores y articulación de Watt	S	S	S	S
– Suspensión con reglaje confort	S	S	S	
– Suspensión con reglaje deportivo				S
<b>EQUIPAMIENTO EXTERIOR</b>				
Lunas – Con filtro solar, en todas las ventanas	S	S	S	S
Faros – Halógenos, cuádruples	S	S	S	S
– Faros antiniebla / Piloto antiniebla trasero		S	S	S
Retrovisores Exteriores – Eléctricos, térmicos y plegables	S	S	S	S
Techo Solar – Eléctrico, con función de apertura con una pulsación y celosía deslizante		0	0	0
Spoiler Trasero – En el color de la carrocería, situado sobre el portón	S	S	S	
– Spoiler deportivo en el color de la carrocería, situado sobre el portón				S
Neumáticos – 195/65 R15	S			
– 205/55 R16		S	S	
– 205/50 R17 XL				S
Llantas – 15" de acero	S			
– 16" de aluminio lacado en plata		S		
– 16" de aluminio cromado			S	
– 17" de aluminio lacado en plata				S
Limpiaparabrisas – Con 2 velocidades y modo intermitente variable	S	S	S	S
– Limpia / lavaluneta trasera con modo intermitente	S	S	S	S
<b>EQUIPAMIENTO INTERIOR</b>				
Aire Acondicionado – Con control manual de la temperatura (Filtro de partículas)	S	S	S	S
Consola Central – Con sujetavasos, portamonedas, compartimento para CDs, reposabrazos deslizante con dos espacios multifunción y toma auxiliar de corriente	S	S	S	S
Luneta Trasera Térmica	S	S	S	S
Cierre de Puertas – Centralizado, con bloqueo automático en función de la velocidad del vehículo	S	S	S	S
– Tiradores de puertas cromados (incluidos en el Paquete de Acabados Cromados)	S	S	S	S
Centro Electrónico de Información del Vehículo (EVIC) – Pantalla con funciones programables, incluye brújula, temperatura exterior, dial del sistema de sonido, consumo medio, autonomía disponible y tiempo de viaje transcurrido (no disponible con motor 1.6)		S	S	S
Alfombrillas – Delanteras y traseras, de moqueta	0	0	0	
– De lujo, las delanteras con emblema "GT" bordado				S
Acabado del Salpicadero – Paneles en color a juego con la carrocería; para Rojo Infierno, Azul Océano, Amarillo Pastel y Ópalo Metalizado	S	S	S	S
– Paneles en Plata Brillante; para Gris Plata Metalizado, Negro Sólido y Blanco Vainilla	S	S	S	S
Iluminación Interior – Plafón con apagado gradual, maletero iluminado	S	S	S	S
– Iluminación ambiental en la consola central	S	S	S	S

# PT CRUISER



## EQUIPAMIENTO Y MOTORES

	Classic	Touring	Limited	GT
<b>EQUIPAMIENTO INTERIOR (CONTINUACIÓN)</b>				
<b>Tomas Auxiliares de Corriente</b> – En la consola central, el salpicadero y el maletero, de 12 V	S	S	S	S
<b>Bandeja Trasera Multiposición</b> – Sobre el maletero, con ganchos para bolsas	S	S	S	S
<b>Pomo del Cambio</b> – Esférico en color a juego con la tapicería (Gris Pizarra o Beige), palanca del cambio cromada	S	S	S	
– Esférico con acabado Plata Satinada, palanca del cambio cromada				S
<b>Dirección</b> – De cremallera, asistida	S	S	S	S
<b>Columna de la Dirección</b> – Regulable en altura	S	S	S	S
<b>Volante</b> – De vinilo	S			
– De cuero		S	S	
– De cuero, radios con acabado Plata Satinada				S
<b>Elevalunas</b> – Eléctricos, los delanteros accionables con una sola pulsación, los traseros desconectables	S	S	S	S
<b>ASIENTOS</b>				
– Asiento del acompañante plegable en plano	S	S	S	S
– Tapicería de cuero				S
– Tapicería de cuero / ante perforado			S	
– Asientos delanteros calefactables			S	S
– Asiento del conductor con soporte lumbar ajustable manualmente			S	S
– Asiento del conductor regulable eléctricamente en 6 direcciones	S	S	S	S
<b>SISTEMAS DE SONIDO Y NAVEGACIÓN</b>				
<b>Radio</b> – Radio AM/FM RDS y lector de CDs	0	0	0	0
– Radio AM/FM RDS y cambiador de 6 CDs/MP3	0	0	0	0
– Radio AM/FM, lector de CDs/MP3 y sistema de navegación GPS con indicaciones giro a giro	0	0	0	0
<b>Sistema de sonido</b> – 6 altavoces	S	S	S	S
– Sistema Boston Acoustics, incluye 6 altavoces de alta fidelidad y amplificador digital de 368 W (no disponible con motor 1.6)		0	0	0
<b>SEGURIDAD Y PROTECCIÓN ANTIRROBO</b>				
<b>Airbags<sup>(1)</sup></b> – Frontales multietapa de nueva generación, para conductor y acompañante	S	S	S	S
– Laterales, integrados en los asientos delanteros, para conductor y acompañante	S	S	S	S
<b>Sistema de Arranque Seguro con Cambio Automático</b> – Impide abandonar la posición "Park" si no se presiona el pedal del freno			S	
<b>Bloqueo de Seguridad Infantil</b> – En las puertas traseras	S	S	S	S
<b>Anclajes para Asientos Infantiles (LATCH/ISOFIX)</b> – Superiores e inferiores, facilitan la segura instalación de asientos infantiles compatibles	S	S	S	S
<b>Sistema de Arranque Seguro con Cambio Manual</b> – Impide poner en marcha el motor si no se presiona el pedal del embrague	S	S	S	S
<b>Protección Dinámica contra Impactos Laterales</b> – Con barras de acero en las puertas, travesaño especial y refuerzos estructurales en la carrocería	S	S	S	S
<b>Sistema de Entrada sin Llave / Iluminación de Acceso</b> – Con mando a distancia que activa el cierre centralizado de puertas / portón trasero. Incluye 2 mandos con tecnología de código aleatorio	S	S	S	S
<b>Alarma Antirrobo</b>				S
<b>Sentry Key</b> – Inmovilizador electrónico antirrobo	S	S	S	S

S = De serie. 0 = Opcional.

<sup>(1)</sup> Airbags con menor presión de despliegue homologados por las Normas Federales Norteamericanas. Siempre utilicen los cinturones de seguridad. Los menores de 12 años deben viajar en el asiento trasero con un sistema de sujeción adecuado o con el cinturón de seguridad ajustado correctamente según su peso y edad.



Para obtener información sobre los Accesorios Originales Chrysler, consulte a su Concesionario Oficial.